

耕莘健康管理專校護理科 學生說明會



基隆長庚紀念醫院 護理部

胡瑞桃 督導

葉淑玲 主任

2026.03.02



基隆長庚 提供護理院校學生 就業福利

- ◆ 提供學生急重症及病房觀摩
- ◆ 醫院宿舍學生免費 (2024年新增 僅基隆長庚)
- ◆ 提供五專四年級始公費生 (2024年新增)
- ◆ 提供五專四、五年級展翅計畫 (預計2026年新增)
- ◆ 提供產攜合作5+2五專畢業生進修二技計畫 (2026學年度)(322-3天上班、2天上課、2天休假)
- ◆ 提供清寒學生就學補助關懷計畫 (2024年新增)
- ◆ 提供五專畢業生取照進修二技學分班 (2025年12月-2027年7月)

基隆長庚與學校五專生-媒合公費

基隆長庚與各校媒合爭取公費福利，提升學生畢業後至醫院報到服務留任。

主旨	內容
學制	<u>五專學制</u> 。
級別	<u>四年級及五年級護理學生</u> 。
名額	每年合計 <u>20名(名額可互用)</u> 。
福利	<ol style="list-style-type: none"> 1.提供<u>公費(獎助金)</u>，<u>每學期獎助5-6萬元</u>，<u>一學年獎助10-12萬元</u>。 2.依意願安排<u>本院實(選)習單位</u>。 3.<u>實(選)生住宿免費</u>。
公費分配	<p>獎助金額：獎助條件依<u>各項成績</u>及<u>申請年限</u>予以核發。</p> <ol style="list-style-type: none"> 1.<u>申請時機</u>：<u>每年二次</u>(上下學期，開學1個月內即<u>3月及10月</u>)。 2.<u>補助年限</u>：依<u>修業年限</u>及<u>個人意願</u>，<u>1-4年</u>。 3.<u>服務年限</u>：<u>補助1年</u>、<u>服務1年</u>；培訓三個月不納入履約計算。 4.<u>證照取得</u>：<u>畢業滿15個月內未取得證照者</u>，可申請投入<u>住院整合照護參與病人照顧</u>，且服務年資納入履約時間計算。

公費獎助學金申請條件及金額

補助條件			獎助金額
學業成績	實(選)習成績	操行成績	
學期平均達75分，且各科及格	學期平均達80，且各科不得低於75分	學期達80分(或甲等)，且無記過(警告含以上)處分記錄者	每學期6萬元
學期平均達70-75分以下且各科及格	學期平均達75分-80分以下，且各科不得低於70分	學期75-80分以下，且無記過(警告含以上)處分記錄者	每學期5萬元
學期平均未達70分	學期平均未達75分	學期75分以下，或有 <u>記過處分</u> 記錄者	不予補助

註：已領取獎助金者，如某學期成績未達獎助條件時，其服務年限以實際受領獎助之學期數計算，一學期以服務6個月計算(不含培訓期3個月)。

- ◆ 獎助年限：依該學制修業年限為上限，最少可申請獎助1年。
- ◆ 家庭所得屬中低(含)以下收入戶者，檢附相關證明文件，另補助住宿費用(依校方提供之基本宿舍等級為原則)。
- ◆ 費用核發方式
院校完成產學合作合約簽訂後，統一撥入校方，再由校方撥款給學生。

公費獎助學金申請檢附文件

申請時機	補助一年	補助二年
四年級	<p><u>補助4年級</u> (1)4年級獎金-4年級申請；檢附3年級成績單</p>	<p><u>補助4-5年級</u> (1)4、5年級獎金-4年級申請，檢附3年級成績單</p>
五年級	<p><u>補助5年級</u> (1)4年級獎金-5年級申請；檢附4年級成績單 (2)5年級獎金-5年級申請；檢附4年級成績單</p>	<p><u>補助4-5年級</u> (1)4年級獎金-5年級申請，檢附4年級成績單 (2)5年級獎金-5年級申請，檢附4年級成績單</p>

公費生計畫 就業服務規範-1

- ◆ 公費生畢業前應完成「護理公費生獎助學金合約書」簽訂。
- ◆ 於報到時以「護理人員訓練及服務切結書」取代獎助學金合約書。
- ◆ 服務年限=公費補助年數，公費補助年數 (不含培訓三個月)
 例如：申請公費補助2年→需服務2年3個月。

學制	申請補助年限	履約服務年限
五專	1年	1年3個月
	2年	2年3個月

公費生計畫 就業服務規範-2

- ◆ 畢業後未於規定期限內(畢業翌年9/30止)取得護理師證書者，可依護理部安排轉任擔任非護理專業職務(如照顧服務員、病房助理員等輔助人力)，轉任非護理專業職務期間，納入履約時間計算。
不同意護理部安排轉任選擇離職者，按未履行服務期限佔應履行服務期限比例繳回獎助學金(不計利息)。
- ◆ 履行合約服務期間內，不適用其他新進護理人員之到任獎勵金(呈准院區除外)，其他的權利義務均比照一般新進人員。

公費生計畫 展延服務條件

符合下列條件之一者，得經個案呈准辦理。

1. 兵役徵召。
2. 罹患重大疾病，經指定醫院診斷屬實者。
3. 特殊情況經個案呈准者。

基隆長庚與學校五專生-媒合教育部產學攜手合作(五專+二技)

基隆長庚與各校媒合產學攜手合作(五專+二技)，提供更多臨床實習和進修機會，二技畢業後至基隆長庚就業。

主旨	內容
學制	<u>五專學制</u> (涵蓋 <u>聖母</u> 、 <u>康寧</u> 、 <u>耕莘</u> 、 <u>新生</u> 及 <u>仁德</u> 五所護理專科學校)。 <u>二技學制</u> (涵蓋 <u>德育</u> 、 <u>長庚科大</u> 及 <u>國立台北護理健康大學</u> 三所學校)。
級別	<u>四年級護理學生</u> 。
名額	每年合計 15名 (<u>名額可互用</u>)。
福利	1.依意願安排 <u>本院實(選)習單位</u> 。 2. <u>實(選)生住宿免費</u> 。 3. <u>實(選)生免實習費</u> 。 4.正式員工到職，享有醫院正職人員薪資福利，二技進修期間 <u>3天上班</u> ， <u>2天計薪進修上課</u> 、 <u>2天休假</u> 。
申請時機	五專四年級。

長庚紀念醫院 護理人員職務培養路線

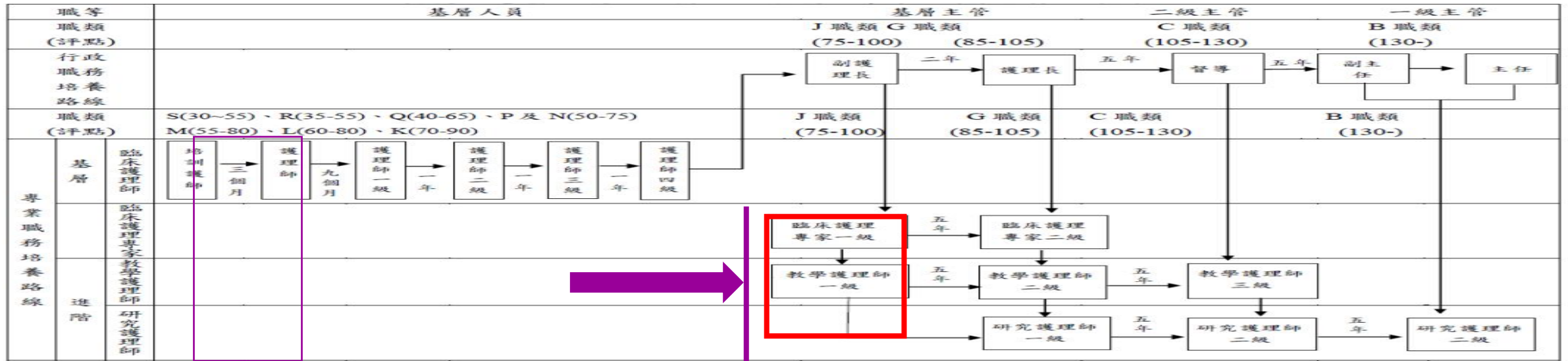

長庚體系晉升制度推動，分為護理行政主管及進階護理人員，N4職級轉銜至下一階段職涯，涵蓋專科護理師、教學護理師、研究護理師及臨床護理專家等多元人才培育。

長庚體系清寒學生就學補助關懷計畫-1

協助家境清寒學生順利完成醫療產業相關科系學業。

(一) 中低收入戶、低收入戶家庭中有需求之學生。

(二) 就讀大學或專科四年級(含)以上相關科系，且該科系畢業後可從事護理師、藥劑師、呼吸治療師、語言治療師、職能治療師、物理治療師、資訊處理、醫療相關儀器維修、機電相關維運保養、工程/工務等科系。

(三) 除大學一年級新生外，前一學期學業成績平均需達70分，若當學期有修習實習課程，實習課程分數須達80分，無記過、警告、申誡等懲處紀錄。

(四) 申請人需先申請政府學雜費補助，長庚體系補貼差額及政府不補助項目。

(五) 接受補助者於畢業後，應至本院指定長庚院區/仁愛醫院求職，若經錄取者，應服務年數需相對應補貼年數。若未錄取者，亦無須繳回先前補助款。

長庚體系清寒學生就學補助關懷計畫-2

補助內容

(一) 學雜費、學校宿舍費、長庚體系實習費

需先扣除政府補助費用後，由長庚體系補貼差額及政府不補助之項目(如制服費)。

(二) 校外租屋費

3,000元/月/人，申請者需檢附租屋契約書。

(三) 生活費：3,000元/月/人。

基隆長庚 交通往返便利

完善交通 · 往返便利

- ◆ 設有情人湖院區免費接駁車(10分鐘內至基隆長庚本院區)，貼心服務員工通勤需求。
- ◆ 醫院門口，即有往返台北、金山及基隆市區之公車路線，班次密集，通勤順暢無負擔 (至基隆市區10分鐘左右/至台北市30分鐘左右)。

員工專屬休閒專車(免費)

◆ 節慶專車

情人節、春節、元宵節等重要節慶皆規劃專車服務，直達大稻埕煙火、迪化街年貨市集及台北燈會等熱門活動，輕鬆出遊、免去交通煩惱。

◆ 自選休閒專車

精選多條熱門休閒路線，如 LaLaport、饒河夜市、華山文創園區、陽明山海芋季及平溪天燈節等景點，4人成團即可成行，彈性安排、自在出發。





醫療體系

- ▶ 組織架構
- ▶ 各院區

關於長庚

- ▶ 宗旨與理念
- ▶ 永續發展
- ▶ 大事記
- ▶ 服務概況
- ▶ 病人安全

醫院訊息

- ▶ 聚焦點
- ▶ 新聞與觀點
- ▶ 最新消息
- ▶ 活動訊息
- ▶ 記者會資訊
- ▶ 得獎紀錄
- ▶ 醫療品質
- ▶ 藥品異動訊息
- ▶ 藥品引進資訊
- ▶ 材料資訊

人員招募

- ▶ 醫師
- ▶ 護理
- ▶ 醫技
- ▶ 行政
- ▶ 其他

基隆長庚招募網頁
<https://www.cgmh.org.tw/>

基隆長庚聯繫窗口

教學組：陳亭妤 護理長(02-2431-3131轉6131)

行政組：簡依婷 護理長(02-2431-3131轉6132)



熱誠歡迎 您加入基隆長庚紀念醫院

